

Montageanleitung

Zusatzbeleuchtung

Art. Nr. 331302 *

Art. Nr. 331314

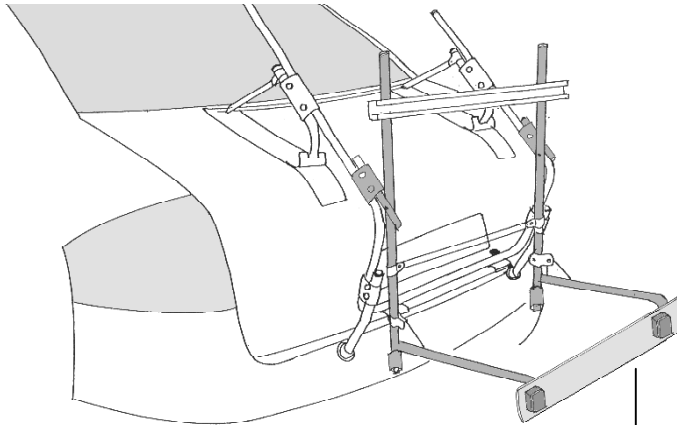

Um die Pulverbeschichtung nicht zu zerkratzen setzen Sie erst die Kunststoffhülse dann die Schelle auf das Lastenrahmenrohr. Jetzt kann die Zusatzbeleuchtung befestigt werden.

Schelle und Kunststoffhülse läßt sich per Hand aufbiegen.

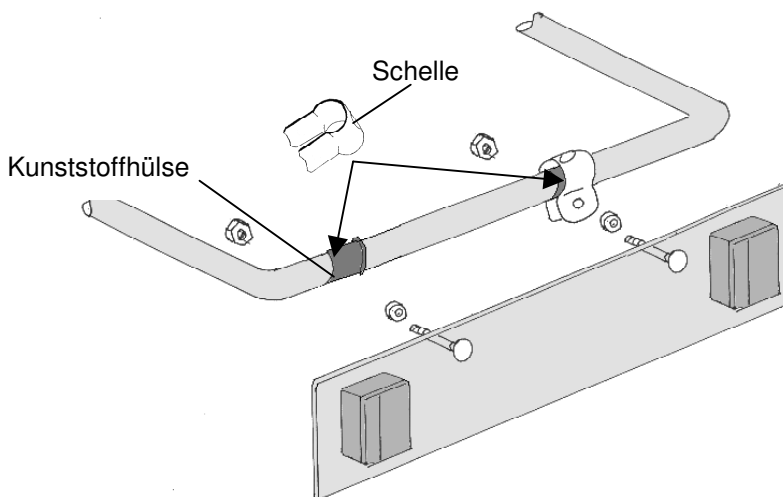

(Bitte lassen Sie den Elektroanschluß von einem Fachbetrieb vornehmen.)

Die Zusatzbeleuchtung muß immer senkrecht stehen, hierzu wird sie auf dem Rohr, bzw. der Kunststoffhülse entsprechend verdreht. Die Befestigung auf dem Rohr bzw. der Kunststoffhülse mit Hilfe der Sicherheitsmutter variiert werden.

Anschlußhinweise	
weiß	Masse
gelb	Blinker links
grün	Blinker rechts
rot	Bremslicht
braun	Schlusslicht

Wichtiger Hinweis,

Sollten Sie den Controller Art.Nr. 331311 verwenden, muß dessen Stromversorgung (12 V Stecker) bei Nichtgebrauch (keine Verbindung zur Lichtleiste) unterbrochen werden. (Stecker herausziehen)

Die Kabelbelegung finden Sie auf einem Aufkleber auf der Rückseite der Lichtleiste. Der fahrzeugseitige Stecker wird bei Bedarf einfach nach aussen gelegt und die Kofferraumklappe kann ohne Beeinträchtigung des Kabels oder der Dichtung geschlossen werden.



PAULCHEN®
System

Bedienungsanleitung für die Kennzeichenblende



1. Brechen Sie das Hilfswerkzeug aus der Blende gem. Abb. heraus.

2. Hebeln Sie mit Hilfe des Hilfswerkzeuges oder auch eines Schraubenziehers die Sicherungsleiste aus ihrer Arretierung. Beginnen Sie in der Mitte der Leiste und setzen Sie das Lösen zu den Seiten hin fort bis sich die Leiste komplett löst.



3. Setzen Sie das Kennzeichen zuerst mit der oberen Kante in die Blende ein.

4. Befestigen Sie jetzt wieder die Sicherungsleiste. Dazu setzen Sie die Federn an den Enden in die entsprechenden Nuten ein und drücken die Leiste fest.

